

**HENKEL + ROTH GmbH**  
HANDLING • ROBOTIK • TRANSFER

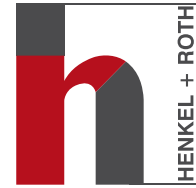

**US-Schweißen**



**Dosieren**



**Schrauben**



**Bestücken**

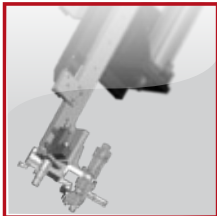

**Einsenken**

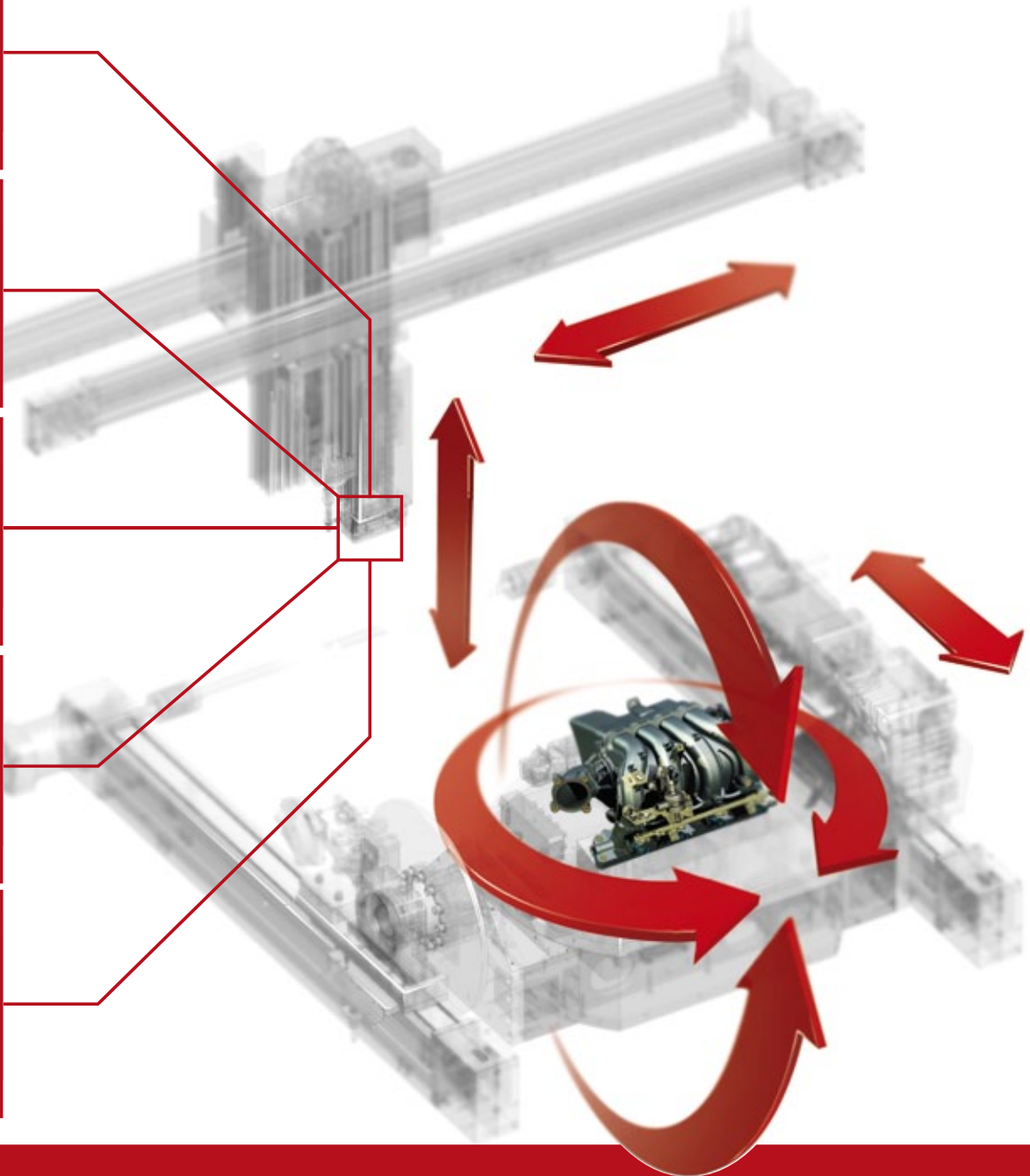

**5-Seiten-Montageautomat**

# 5-Seiten-Montageautomat

- Flexibler und kompakter Automat für die 5-Seiten-Montage
- Montage des Werkstückes in nur einer Aufspannung
- Minimierung der Umspannvorgänge, Reduzierung der Hilfszeiten durch Drehung des Werkstückes mit der Spannvorrichtung
- Integration unterschiedlicher Montagevorgänge, z.B. Schrauben, Fügen, Einsenken, Nieten, Kleben, Ultraschall- und Punktschweißen und weitere Montagetechnologien
- Hohe Bearbeitungskräfte ohne Einbußen an Präzision
- Schnell und flexibel umrüstbar durch Wechselaufnahmen
- Ideal für Kleinserien mit vielen Werkstück- und Produktvariationen
- Einfache Bedienung durch komfortable benutzerorientierte Menüführung über Touch-Screen und Zugriff auf verfahrenstechnische Parameter in einer Datenbank
- Einlegen und Entnehmen der Werkstücke manuell oder automatisch

## Technische Daten

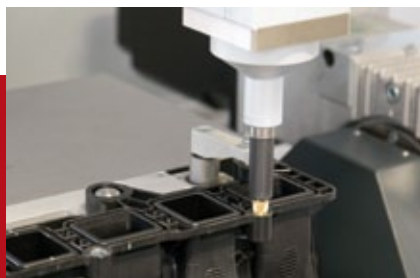

### Elektrischer Anschluss:

Spannung:	400V 3~ /N/PE, 50-60Hz
Anschluss:	CEE-Stecker 400V / 32A
Nennleistung:	10 kVA
Schutzart:	IP 54

### Pneumatischer Anschluss:

Schnellschlusskupplung:	NW 7,8
Druckluftanschluss:	> 6 bis 10 bar, ungeölt, gefiltert
Betriebsdruck:	6 bar
Spitzenverbrauch:	ca. 150 l/min

### Abmessungen:

Abmessungen (BxHxT):	2.220 x 2.300 x 2.100 mm	
Masse:	ca. 1.500 kg	
Servoachsen:	Verfahrweg	Geschwindigkeit
X-Achse	650 mm	1.300 mm/s
Doppelzahnriemenachse für Maschinentisch mit Wechselaufnahme		
Y-Achse	1.150 mm	1.500 mm/s
Zahnriemenachse für Einsenkkopf		
Z1-Achse (optional Z2-Achse)	410 mm	1.500 mm/s
Spindelachse für Einsenkkopf		
A-Achse (Schwenkachse)	± 110°	250 grd/s
C-Achse (Drehtisch)	± 185°	340 grd/s
zur Aufnahme der Wechselaufnahme		